

**GEMEENTE ENSCHEDE**

**WELSTANDSPARAGRAAF**

**TERRASSEN**

**STADSERF**

**ENSCHEDÉ**

**OKTOBER 2022**



**ENSCHEDÉ**



# INHOUDSOPGAVE

<b>INLEIDING</b>	<b>5</b>
------------------	----------

<b>1. AMBITIE EN UITSTRALING</b>	<b>7</b>
----------------------------------	----------

<b>2. BEELDREGIE</b>	<b>9</b>
----------------------	----------

A Gevelterras	10
B Winterterras	24
C Eilandterras	34





De begrenzing van het stadserf volgens de Verordening Kwaliteit Leefomgeving

# INLEIDING

**De Terrasvisie Stadserf Enschede is in december 2021 door de gemeenteraad vastgesteld. Daarnaast is er een Leidraad Openbare Ruimte Stadserf (LORS) als richtingsgevend inspiratiedocument opgesteld. Daarmee ligt er een ambitiekader om te komen tot aantrekkelijke terrassen die passen bij de vele functies van ons stadserf. Dit kader moet worden geborgd in een bestemmingsplan voor terrassen (BP), een nieuwe welstandsparagraaf in de Welstandsnota, alsook middels aanpassingen van regels omtrent terrassen bij horecabedrijven en uitstallingen binnen de Verordening Kwaliteit Leefomgeving (VKL). De borging wordt afgestemd in dialoog met de stakeholders en vormt het toetsingskader voor vergunningverlening en handhaving. Zo kunnen we elkaar ten alle tijde aanspreken op het in stand houden en verbeteren van de kwaliteit van de openbare ruimte op het stadserf.**

De voorliggende welstandsparagraaf is een aanpassing van de Welstandsnota voor bouwwerken op de terrassen van het stadserf. Deze aanpassing wordt samen met een geactualiseerd bestemmingsplan (BP Terrassen Stadserf) vastgesteld.

In de welstandsparagraaf staan naast welstandseisen ook handreikingen voor objecten/elementen die geen bouwwerk zijn en daarmee niet onder de welstandstoets vallen. Deze zijn opgenomen omdat ze sterk sfeerbepalend zijn en samenhangen met terrassen of de terraszone. De welstandsparagraaf is tot stand gekomen in samenwerking met de binnenstad partners, gevolgd door een formeel inspraaktraject waarbij betrokken ondernemers en vertegenwoordigers van bewoners de mogelijkheid hebben gekregen om te reageren.

De welstandsparagraaf is van kracht op het stadserf. De begrenzing van het stadserf staat in de Verordening Kwaliteit Leefomgeving en is te zien op pagina 4. De openbare ruimte bestaat uit straten, stegen en pleinen. Elke ruimte neemt daarin zijn eigen functie in ten gunste van de dynamiek van de stad en heeft zijn eigen karakter, kwaliteit en uitstraling.

## WETTELIJK KADER

Binnen het plangebied is de welstandsidentiteit 1 Historisch stadshart met de themafolder Terrassen Oude Markt van kracht. Het nieuwe beleidskader in de Terrasvisie Stadserf is

aanleiding voor een aanvullende set regels om helderheid en eenduidigheid te krijgen in de spelregels voor de openbare ruimte van het stadserf. Dat is belangrijk om consequent te kunnen handhaven. Ook heeft de recente ervaring met het COVID-19 noodbeleid nieuwe inzichten gegeven, wat op enkele plekken heeft geleid tot grotere en alternatieve terrasopstellingen. Waar er sprake is van een positieve ontwikkeling, willen we die meenemen naar de toekomst.

Door de gemeenteraad is een stadsbouwmeester benoemd om de welstandscriteria te toetsen. Deze heeft als taak alle aanvragen voor een omgevingsvergunning te beoordelen op redelijke eisen van welstand. Zowel het plan op zichzelf, als in relatie tot de omgeving en de verwachte ontwikkelingen daarin. Het gaat daarbij niet alleen om de vorm, maar ook om kleurgebruik, materiaalgebruik en detaillering. De stadsbouwmeester werkt samen met een gemeentelijk welstandsadviseur.

**Deze welstandsparagraaf fungeert als gebiedsgericht welstandskader voor bouwwerken op de terrassen van het stadserf en vervangt daarmee de aanvulling Terrassen Oude Markt. Voor de overige aspecten (algemene criteria, reclamecriteria, etc.) blijft de huidige welstandsnota van toepassing. De welstandsparagraaf Terrassen Stadserf Enschede sluit aan bij de LORS en is in afstemming met het BP Terrassen Stadserf en de VKL opgesteld. Deze documenten samen regelen de gebruiks- en bouwmogelijkheden. Ze sturen en borgen de ruimtelijke kwaliteit van de terrassen binnen het stadserf.**

## WERKWIJZE

Initiatiefnemers kunnen vrijblijvend met een eerste idee of een al verder uitgewerkt bouwplan langskomen op het welstandspreekuur van de gemeente. Daar kunnen de welstandsadviseur van de gemeente en de stadsbouwmeester een inschatting maken of de plannen binnen de uitgangspunten van deze **welstandsparagraaf** passen. Daarnaast denken zij mee over het uiterlijk van het bouwplan, omdat zij uiteindelijk de aanvraag omgevingsvergunning op het onderdeel welstand zullen beoordelen. Een bezoek aan het welstandspreekuur is vrijblijvend, maar de ervaring leert dat een bezoek in het begin van het proces vaak sneller een goed eindresultaat oplevert.



## LEESWIJZER

In hoofdstuk 1 zijn de afspraken uit de terrasvisie over de gewenste ambitie en uitstraling opgenomen. Deze vormen het uitgangspunt en toetsingskader voor het opstellen van de regels voor de beeldregie zoals deze onder hoofdstuk 2 zijn opgenomen.

In hoofdstuk 2 van de welstandsparagraaf staan naast welstandseisen - de criteria - ook handreikingen voor de niet vergunningsplichtige activiteiten die samenhangen met terrassen of de terraszone.

De criteria en handreikingen zijn onderverdeeld in drie paragrafen:

- A Gevelterras
- B Winterterras (hieronder valt ook het zomer- en harmonicaterras)
- C Eilandterras

In de inleiding van het hoofdstuk wordt uitgelegd wat hier inhoudelijk onder de verschillende terrassen wordt verstaan.

In de opvolgende paragrafen (A, B en C) worden per terrastype de criteria toegelicht (welstandseisen). Deze zijn opgebouwd in de volgorde vloer, wand en dak. Voor de herkenbaarheid zijn de betreffende onderdelen in iconen aangemerkt zoals hiernaast aangegeven.

Op de grijze pagina's achter elke paragraaf worden handreikingen gegeven. Deze zijn niet vergunnings- en welstandsplichtig. De handreikingen dragen bij aan de ambities uit de terrasvisie en dienen ter inspiratie.

Hierin zijn alleen de onderdelen (vloer, wand en dak) opgenomen waar dit van toepassing is. Daarnaast zijn inrichtingselementen opgenomen, dit zijn alle andere objecten die niet onder de voorgenoemde drie onderdelen vallen.

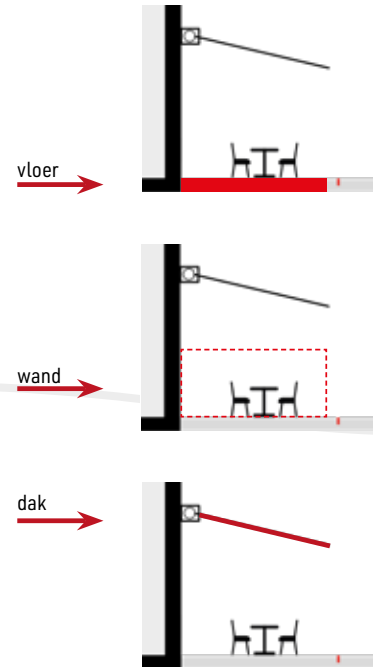

iconen ter indicatie van het onderdeel waarover de criteria/handreikingen gaan





# 1. AMBITIE EN UITSTRALING

De Terrasvisie Stadserf is het uitgangspunt voor het maken van spelregels voor de beeldkwaliteit, daarom zijn de basis uitgangspunten nogmaals opgenomen.

**Een terras is een extensie -- en daarmee vaak het gezicht -- van een horecagelegenheid, waar men in de open lucht gebruik kan maken van de aangeboden service. Het terras versterkt het imago van de horecagelegenheid, maar ook de sfeer in de stad. Een terras wordt voornamelijk gebruikt bij mooi weer. Terrassen zijn onder andere geliefd, omdat men daar vanuit de luie stoel naar het voorbijtrekkende stadsleven kan kijken.**

De openbare ruimte is van ons allemaal. Deze ruimte wordt georganiseerd vanuit de gemeente, die verantwoordelijk is voor de kwaliteit, goed gebruik en de veiligheid. Ten behoeve van het verblijfsklimaat van het stadserf, is het toegestaan voor ondernemers met een horecaverunning om een deel van de openbare ruimte te gebruiken voor het plaatsen van een terras.

Het doel is om de binnenstad toekomstbestendig en bruisender te maken. We streven naar een collectieve kwalitatieve uitstraling zodat de binnenstad als geheel nog aantrekkelijker wordt om te verblijven en een terras te gebruiken. Dat vraagt om een goede verhouding van de terrassen tot de andere functies in de openbare ruimte zoals winkelen, wonen, verkeer en events (waaronder de marktfunctie). Een herijking van de terrassen en sturen op kwaliteit is noodzakelijk, zodat het voor alle ondernemers zinvol is om te investeren en te herstellen van de beperkingen die zijn ontstaan in Corona-tijd.

Kwaliteit is de duurzame manier naar herstel. Een ambitie die gelijk is voor elke ondernemer zodat het centrum de concurrentie aan kan blijven gaan in de regio. Het bestendigen en versterken van een kwalitatief, compleet en aantrekkelijk aanbod.

**De terrasvisie geldt voor het hele stadserf en heeft tot doel...**

**...de kwalitatieve uitstraling van terrassen bevorderen;** Streef hierbij naar gastvrijheid, behaaglijkheid, veel diversiteit en hoge mate van toegankelijkheid. Een terras van goede kwaliteit straalt openheid uit, inspireert de burens en werkt aanstekelijk. Het geeft de vertrouwde knusheid van een dorp in de dynamische omgeving van een stad.

**...de ruimtelijke afstemming tussen verschillende gebruikers bevorderen;**

Stem de situering van terrassen af met de ruimte die nodig is voor winkelend publiek, mindervaliden (miva), wegwerkzaamheden, bereikbaarheid van hulpdiensten en (centrum)activiteiten zoals evenementen. Denk hierbij aan doorstroming en toegankelijkheid.

**...terrassen een bepaalde vorm van uniformiteit (in bijv. constructies) te geven;**

Anticipeer bij toepassing van constructies op de techniek van de toekomst. Leg daarbij zorgvuldig vast waar eenheid wordt gezocht en waar verscheidenheid.

**...een goed stedelijk klimaat en belevingswaarde bevorderen;**

Geef op de terrassen voldoende ruimte aan evenementen, deze maken de stad bruisend. Sfeer, beleving, reuring maken de stad gezellig en aantrekkelijk. Bied tegelijkertijd ook plek voor rust en verstillig. Betrek de cultuursector.

**...horecagebieden dusdanig aantrekkelijk maken waardoor de verblijfsduur en bestedingen voor horeca en retail worden verhoogd;**

**...de duurzaamheidsambitie zichtbaar maken;**

Streef naar een CO<sub>2</sub>neutraal terras (denk aan heaters, verlichting). Voeg meer groen toe ter bevordering van hittestressbestendigheid.

**...duidelijke, concrete en uitvoerbare terrasregels vaststellen die eenvoudig zijn te handhaven.**

Handhaaf adequaat wanneer nodig, dit komt ten goede aan het ondernemersklimaat en de onderlinge relaties.

Uitgangspunten bij deze ambities zijn:

- monumenten en karakteristieke panden worden niet verhuld, maar de kenmerkende kwaliteit van de architectuur wordt optimaal geëtaleerd;
- terrassen zijn volwaardig, schoon en veilig;
- anticipeer op toekomstige regelgeving, zoals het rookbeleid;
- stel eenduidige regels op als basis en lever maatwerk waar dat nodig is.



**GEVELTERRAS**

**WINTERTERRAS**



**ZOMERTERRAS**



**EILANDTERRAS**

bron: deor/kaan.nl

## 2. BEELDREGIE

Een terras is een buitendeel van een horecabedrijf, veelal in de openbare ruimte. Hiermee wordt de onderneming een buitenzitgelegenheid geboden om tegen vergoeding dranken en spijzen te verstrekken. In Enschede wordt onderscheid gemaakt in drie terrastypen.

### A. Gevelterras

Het gevelterras is een terras dat direct tegen de buitengevel van het ter plaatse gevestigde horecabedrijf wordt gesitueerd. Gevelterrassen komen overal op het stadserf voor.

### B. Winterterras- zomerterras - harmonicaterras

Het winterterras is een gevelterras wat volgens vastgestelde spelregels mag worden overkapt met een vaste constructie en het hele jaar door mag blijven staan. Het zomerterras is een terras dat voor het winterterras wordt opgesteld in het terrasseizoen. Het harmonicaterras is een zomerterras in een ruimere opstelling (aantal stoelen en tafels neemt niet toe) waarmee meer openbare ruimte wordt ingenomen. Het winter-/zomer-/harmonicaterras komt in deze combinatie alleen voor op het centrale horecaplein van de Oude Markt. De horeca op de Oude Markt heeft een dag-/avond- en (gedeeltelijk) nachtprofiel.

### C. Eilandterras

Het eilandterras is een afzonderlijk terras dat gescheiden is van de gevel van het horecabedrijf door bijvoorbeeld een fietspad of voetgangerspad. Eilandterrassen komen alleen op aangemerkte plekken voor, die te vinden zijn op de plankaart van BP Terrassen Stadserf.

Op de nu volgende pagina's worden per terrastype de randvoorwaarden en handreikingen aangegeven; in volgorde van vloer, wand, dak en inrichtingselementen. De handreikingen kunnen bijdragen aan de ambities uit de terrasvisie. Deze zijn ondergebracht op de grijze pagina's; deze zijn niet vergunning-/welstandsplichtig.

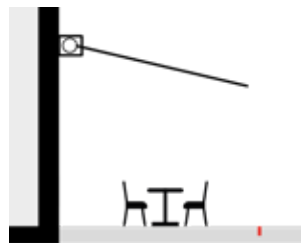

gevelterras

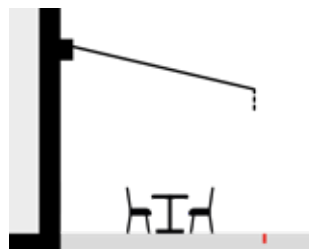

winterterras

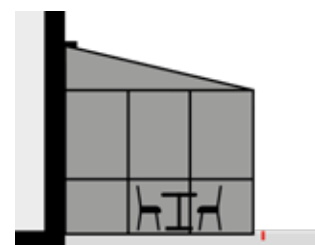

winterterras - wintersituatie

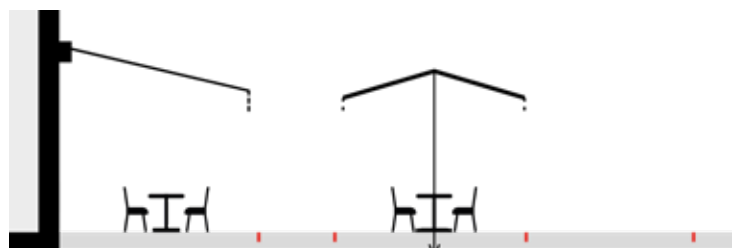

winterterras - met uitbreiding zomerterras

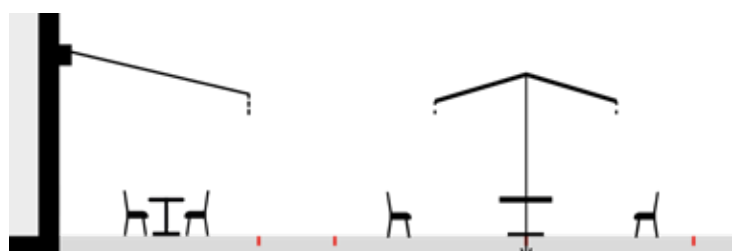

winterterras - met uitbreiding harmonicaterras

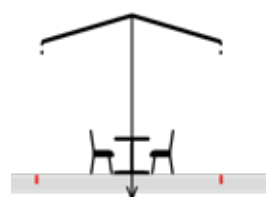

eilandterras



A

CRITERIA

GEVELTERRAS

### VLOER

De breedte en diepte van het gevelterras is afhankelijk van de plaats op het stadserf. Zie voor de afmeting de plankaart van BP Terrassen Stadserf.

In alle gevallen blijft het stadserf de vloer van het terras. Hieraan mogen geen wijzigingen worden aangebracht. Het betekent dat er bijvoorbeeld geen vlonders kunnen worden toegepast.

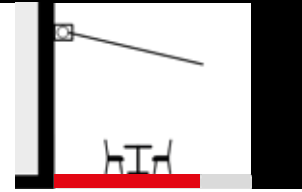

### WAND

Terrassen vormen onderdeel van het gemengde gebruik van de openbare ruimte. Omdat openheid en zichtbaarheid bijdragen aan het gastvrije karakter van het terras en diens omgeving, worden de voor- en zijkanten van gevelterrassen niet afgescheiden. Om klanten comfort en beschutting te bieden kan gebruik gemaakt worden van inrichtingselementen. Zie hiervoor pagina 22 tot en met 25.

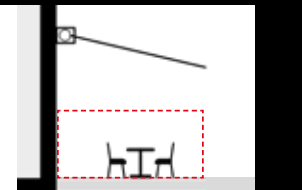

**GEVELTERRAS**



stelsel

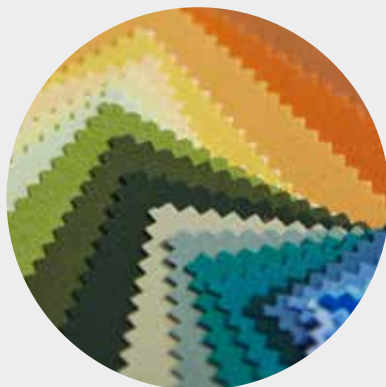

doek

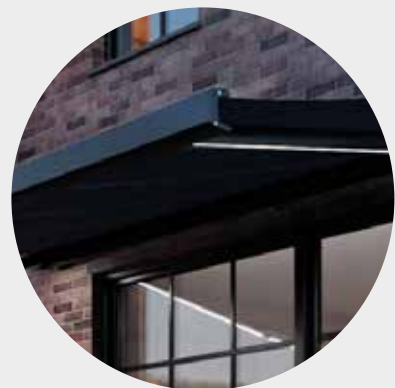

zonder doek

met doek

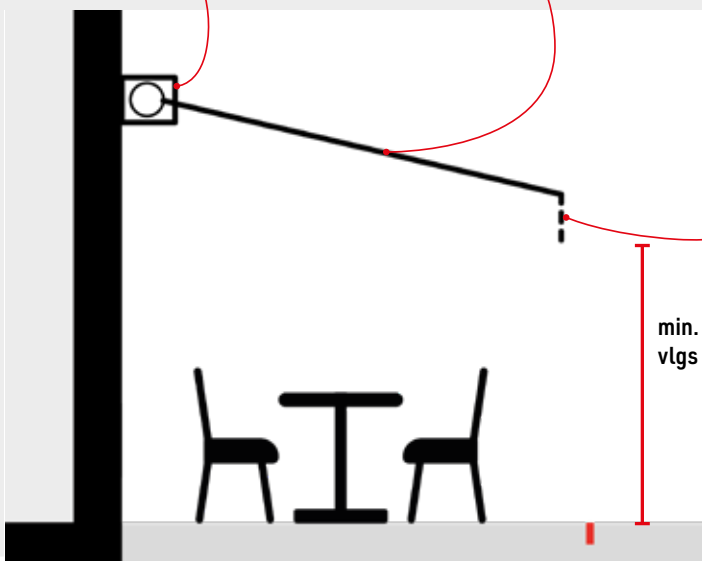

min.  
vlg. BP



bron: vidax.nl, zomerrij.nl, zon-visie.nl

### DAK

Het gevelterras mag worden voorzien van een luifel. Om zowel ruimte als flexibiliteit op het stads erf te houden moeten de luifels ingeklapt kunnen worden. De volgende randvoorwaarden worden aangehouden:

- De luifel is inklapbaar.
- Bij monumenten zal in overleg met de stadsbouwmeester en de monumentencommissie worden bepaald of een luifel toegestaan is en zo ja, onder welke voorwaarden.
- De luifel is bevestigd aan de gevel tussen de begane grond en de eerste bouwlaag.
- De luifel is zelfdragend en heeft geen ondersteunende palen.
- De minimale onderdoorgang aanhouden volgens BP Terrassen Stads erf.
- Het systeem behoudt voor lange tijd zijn kwalitatieve uitstraling en is gemaakt van milieuvriendelijk materiaal dat geen schadelijke stoffen uitlooft in de omgeving.
- De kleur van het systeem is afgestemd op de gevel.
- Het luifeldoek is van stof.
- Het doek is overeenkomstig een authentiek Hollandse kleur (zie onderstaande staalkaart) en vormt samen met de gevel een rustige harmonieuze uitstraling.
- Een volant is mogelijk, mits de minimale onderdoorgang wordt gewaarborgd.
- Bedrijfsnaam op de luifel is niet toegestaan. Dit is uitsluitend toegestaan op de volant met losse letters, en bekleedt max 25 % van de luifelbreedte.
- De breedte van de luifel is afgestemd op de gevelindeling en blijft altijd ruim binnen het gevelsegment. Voor verder uitleg, zie pagina 16.

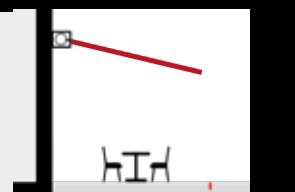

- Een luifel heeft nooit de volledige breedte van een gevelsegment.
- Een luifel koppelt nooit twee gevelsegmenten aaneen.
- Bij verankerde parasols is de minimale onderdoorgang volgens BP Terrassen Stads erf en de maximale uitkraging volgens de bijbehorende plankaart. De uitvoering van de verankering op basis van aanwijzingen stadsdeelbeheer.

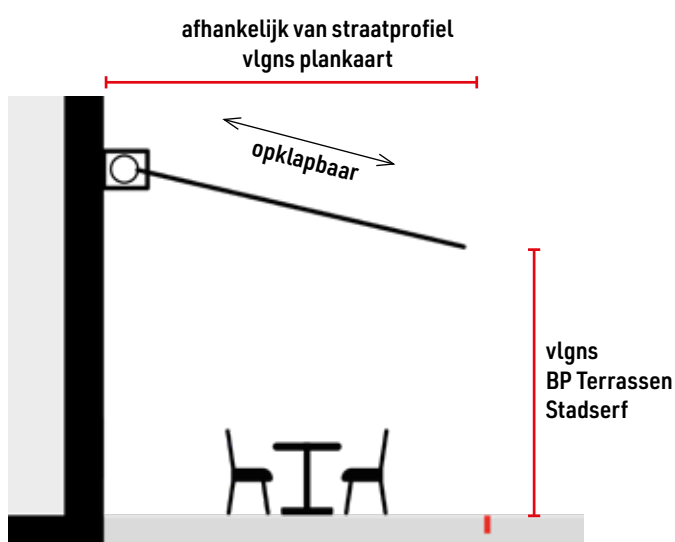

bron: kleur.werkvanbart.nl

**AUTHENTIEK HOLLANDSE KLEUREN**

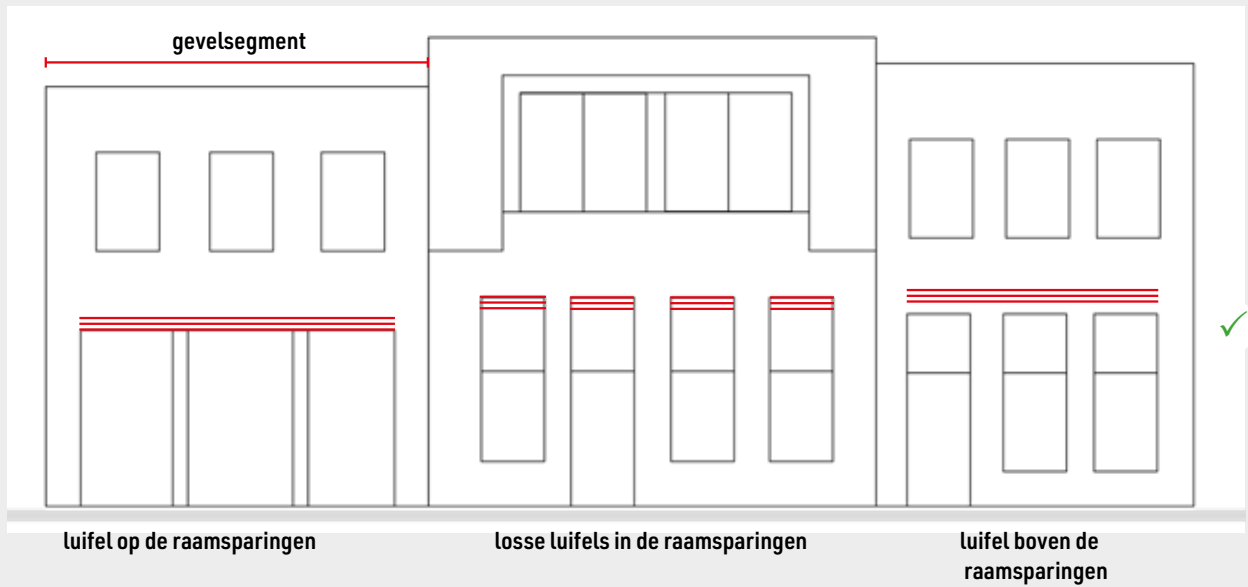

**GEWENST**

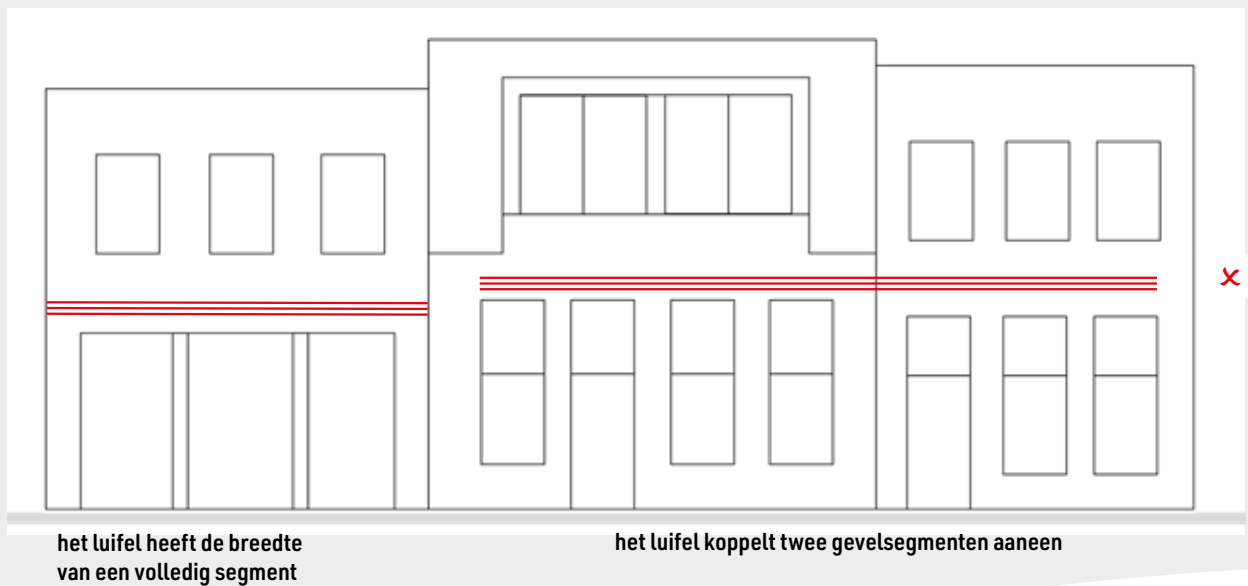

**ONGEWENST**



## CRITERIA GEVELTERRAS



LOSSE LUIFELS IN DE RAAMSPARINGEN



bron: soons-zonwering.nl

LUIFEL BINNEN HET BEBOUWINGSSEGMENT



# A

## HANDREIKINGEN

## GEVELTERRAS



De onderzijde mag tot 50 cm hoog gesloten zijn, mits er groen in geplant is.

## WAND

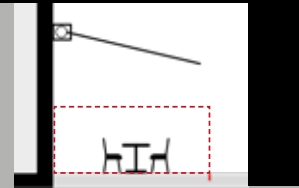

## TERRASSCHERMEN

Uitgangspunt is dat de terrassen geen afscheidingen hebben. Openheid en zichtbaarheid van terrassen dragen bij aan het gastvrije karakter van een Enschedees terras. Bij gemengde functies is de zichtbaarheid van de aangrenzende ondernemers net zo belangrijk als het comfort voor de klant op het terras.

In afstemming met gemeente Enschede kunnen terrassschermen worden geplaatst. Deze zijn informeel en een prettige introductie van het terras. Om de gewenste sfeer en kwaliteit op het stadserf te krijgen worden de volgende handreikingen aangehouden:

- Terrassschermen mogen alleen aan de zijkanten van het terras worden toegepast.
- De schermen zijn volledig transparant. Het frame heeft een naturel of donkere kleur, afgestemd op de bijbehorende gevel.
- De onderzijde mag tot 50 cm hoog gesloten zijn, mits er groen in geplant is.
- Minimaal 1,5 meter tussenruimte tot een volgend inrichtingselement.



De schermen zijn volledig transparant

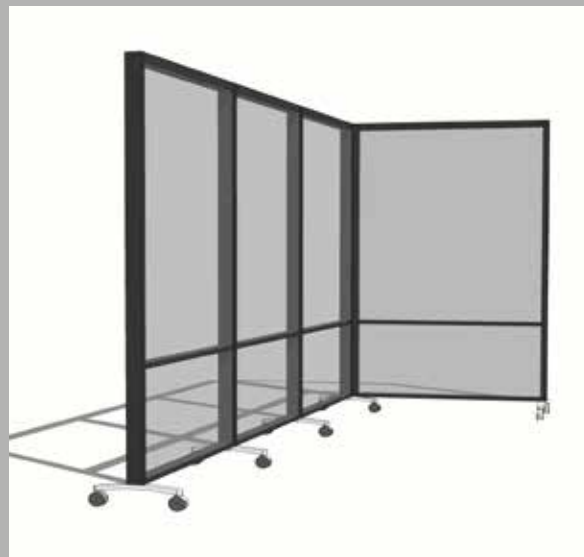

# DAK

## PARASOLS

Op de terrassen mogen onverankerde parasols geplaatst worden als zonnewering en aankleding. Om de gewenste sfeer en kwaliteit op het stadserf te krijgen worden de volgende handreikingen aangehouden:

- Parasols staan los van de gevel en binnen de terraszone.
- Kenmerk van een parasol is dat deze één staander heeft (midden of zijkant). Een parasol kan verankerd of onverankerd geplaatst worden. De uitvoering van de verankerung geschiedt op basis van aanwijzingen stadsdeelbeheer.
- De minimale onderdoorgang volgens het BP.
- De maximale uitkraging is afhankelijk van de aanduidingsgrenzen van de terrassen op de plankaart van BP Terrassen Stadserf.
- Het doek is van stof.
- Het doek is overeenkomstig een authentiek Hollandse kleur (zie onderstaande staalkaart) en vormt samen met de gevel een rustige harmonieuze uitstraling.
- Een volant is mogelijk, mits de minimale onderdoorgang wordt gewaarborgd.
- Bedrijfsnaam is uitsluitend toegestaan op de volant (niet op de luifel zelf) met losse letters en bekleed max 25 % van de luifelbreedte.

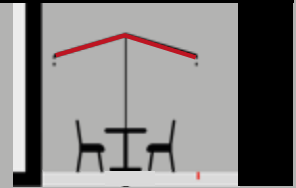

zonder volant



met volant

bron: jonkerzonwering.nl

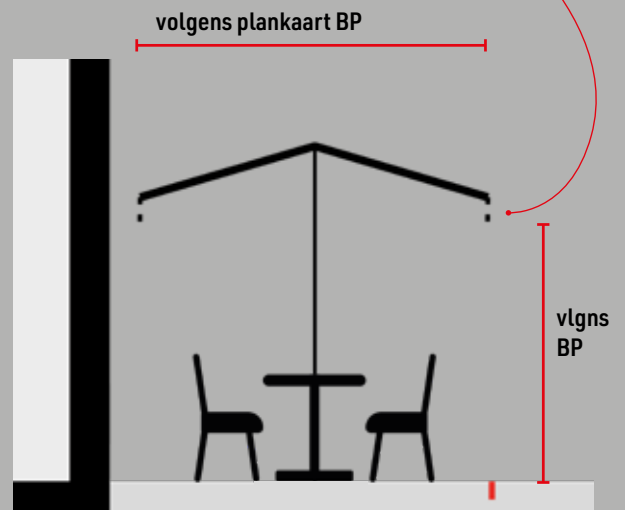

bron: kleur.werkvanbart.nl

Authentiek Hollandse kleuren

## HANDREIKING GEVELTERRAS

### voorbeelden parasols



parasol met middenstaander en volant



losse parasols zonder volant



losse parasols met volant los van de gevel

# INRICHTINGSELEMENTEN

## PLANTEN

Potten en bakken met planten kunnen gebruikt worden als terras versiering en inkadering.

- Bij voorkeur worden ronde potten/bakken geplaatst.
- Plantenbakken hebben een maximaal oppervlak van 0,5 m<sup>2</sup> (dat is een ronde pot van 80 cm) en een maximale hoogte van 75 cm.
- Het is ongewenst terrassen volledig met plantenbakken in te kaderen of dichter dan 1,5 meter in een rij naast elkaar te plaatsen.

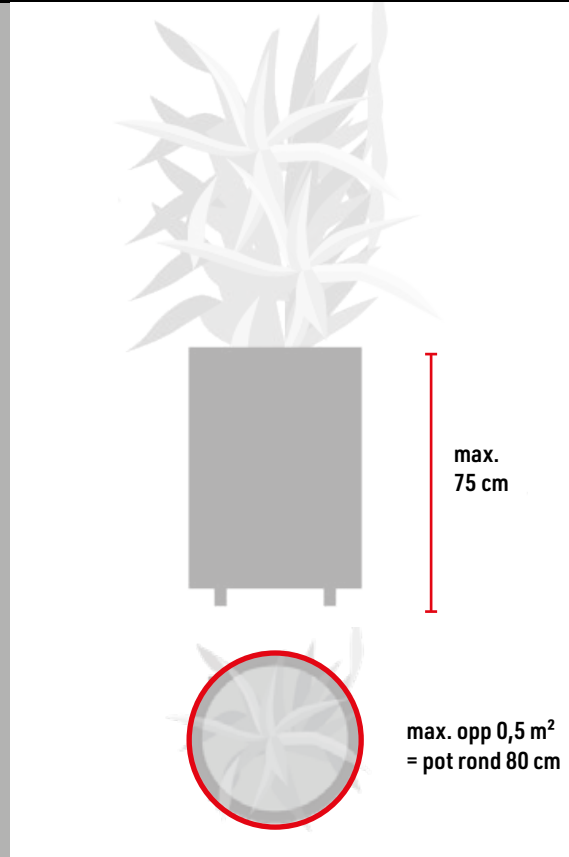

bron: media.s-bol.com



bij voorkeur ronde potten met planten als inkadering en aankleding



volledig ingekaderd terras

# HANDREIKING INRICHTINGSELEMENTEN

## MEUBILAIR

- Natuurlijke en gedekte kleuren en materialen.
- Losse stoelen en tafels.
- Langere zitobjecten (banken) uitsluitend tegen de gevel plaatsen.



banken tegen de gevel plaatsen



losse stoelen en tafels in gedekte kleuren



natuurlijke materialen



banken tegen de gevel plaatsen

bron: missestoreca.nl



banken niet als afscherming gebruiken



bron: onbekend





vrijstaand reclame object verder dan 1 meter uit de gevel



maximaal één bord per onderneming



menubord staat niet op het terras en belemmert de voetgangerszone



vrijstaand functievrij object 1 meter uit de gevel



een menubord staat op het terras

## UITSTALLING EN OBJECTEN

- De uitstalling staat maximaal 1 meter uit de gevel.
- Per terras is maximaal één uitstalling toegestaan.
- Uitstallingen dienen een relatie met het betreffende pand te hebben.
- Een menubord staat op het terras.
- Er is maximaal één bord per onderneming.
- De objecten zijn in kleur afgestemd op de bijbehorende gevel en/of het kleurgebruik op het terras.



HANDREIKING INRICHTINGSELEMENTEN





**B**

**CRITERIA WINTER +**

**ZOMER- / HARMONICATERRAS**

## CRITERIA WINTER + ZOMER/HARMONICATERRAS

### VLOER

Het winter + zomer/harmonicaterras zijn alleen toegestaan op de Oude Markt. De maximale afmetingen staan beschreven in de plankaart van BP Terrassen Stadserf.

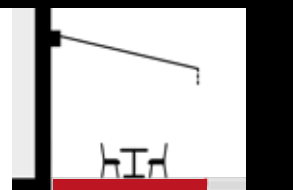

In alle gevallen blijft het stadserf de vloer van het terras. Hieraan mogen geen wijzigingen worden aangebracht. Dat betekent dat er bijvoorbeeld geen vlanders kunnen worden toegepast.

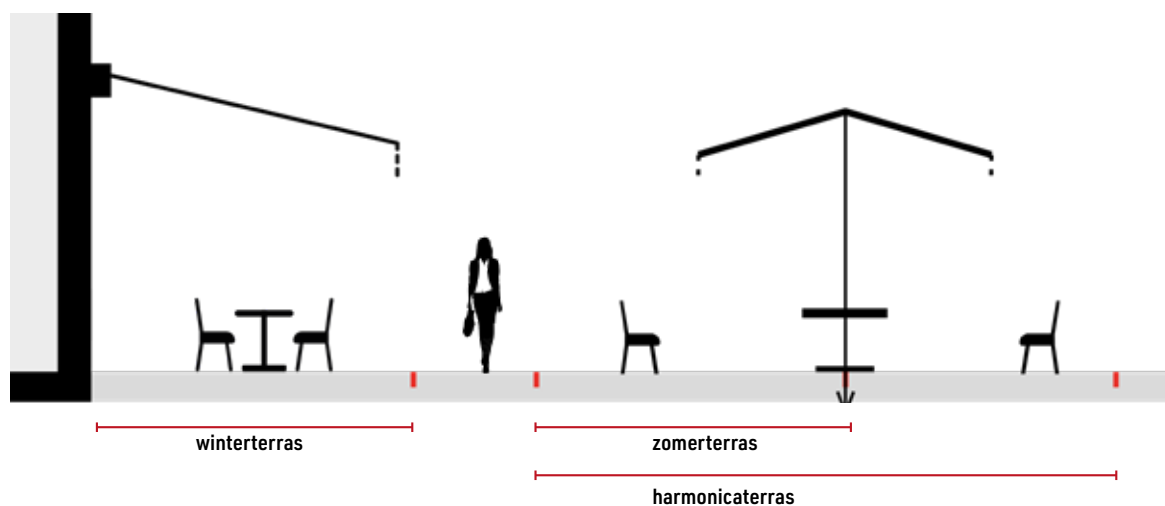

## WAND

Omdat openheid en zichtbaarheid bijdragen aan het gastvrije karakter van het terras, worden in de zomer de voor- en zijkanten van gevelterrassen open gehouden.

Om klanten comfort en beschutting te bieden kan gebruik gemaakt worden van inrichtingselementen.

De winterterrassen mogen (in de winter) aan de voor- en zijkant worden afgesloten. Daarbij geldt transparantie en een open uitstraling als voorwaarde en is uniformiteit gewenst.

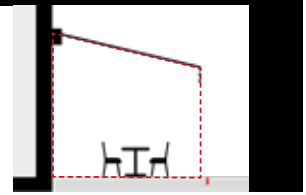

## AFSCHEIDINGEN WINTER TERRAS

Het winterterras mag in de winter worden afgescheiden.

- De voorkanten mogen maximaal 75% worden afgescheiden en de zijkanten mogen volledig worden afgescheiden met een transparante pui. Het frame is van staal of gelijkwaardig en heeft een naturel of donkere kleur, afgestemd op de bijbehorende gevel.
- Een horizontale profiel zit maximaal 75 cm vanaf maaiveld.
- De breedte van de verticale profielen staan minimaal 1 meter hart op hart.
- De hoogte van de afscheiding mag tot onderkant luifel.
- Het vulstuk aan de zijkant van het luifel is bij voorkeur van glas o.g. en is volledig transparant.

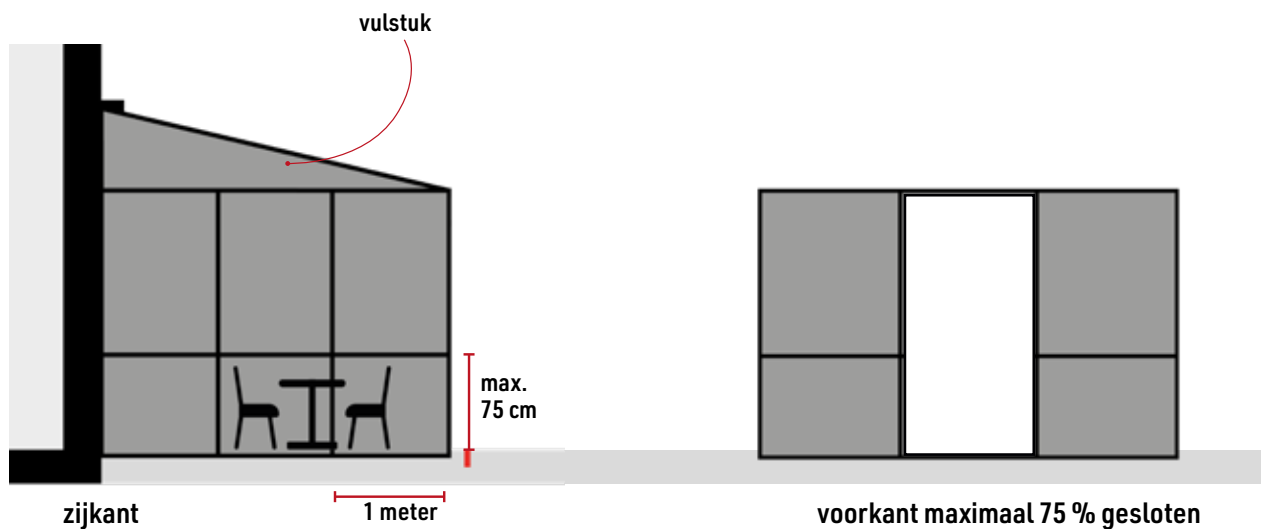

wintersituatie

## CRITERIA WINTER + ZOMER/HARMONICATERRAS



bron: wesdijkhomestyle.nl

WINTERTERRAS IN ZOMERSITUATIE



bron: wesdijkhomestyle.nl

bron: verandakenzeeland.nl

WINTERTERRAS IN WINTERSITUATIE



bron: kleur.werkvanbart.nl

AUTHENTIEK HOLLANDSE KLEUREN

## DAK

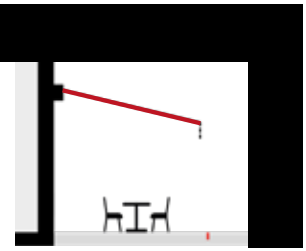

Onder (onderstaande) voorwaarden mag bij een winterterras een permanente overkapping worden toegepast, mits deze passend is bij de architectuur van de gevel. Hierbij wordt op de Oude Markt een mate van uniformiteit nagestreefd.

De volgende randvoorwaarden worden aangehouden:

- Een permanent overkapping is toegestaan.
- Bij monumenten zal in overleg met de stadsbouwmeester en de monumentencommissie worden bepaald of een luifel toegestaan is en zo ja, onder welke voorwaarden.
- Een overkapping is bevestigd aan de gevel tussen de begane grond en de eerste bouwlaag.
- Een overkapping mag beperkt voorzien zijn van ondersteunende palen.
- De gehele overkapping heeft een ranke uitstraling.
- De maximale uitkraging is afhankelijk van de aanduidingsgrenzen van de terrassen op de plankaart van BP Terrassen Stadserf.
- De minimale onderdoorgang volgens het BP Terrassen Stadserf.
- Het systeem behoudt voor lange tijd zijn kwalitatieve uitstraling en is gemaakt van milieuvriendelijk materiaal dat geen schadelijke stoffen uitlooft in de omgeving.
- Kleur van het systeem is afgestemd op de gevel.
- Het doek is van stof.
- Het doek is overeenkomstig een authentiek Hollandse kleur (zie onderstaande staalkaart) en vormt samen met de gevel een rustige harmonieuze uitstraling.
- Een volant is mogelijk, mits de minimale onderdoorgang wordt gewaarborgd.
- Bedrijfsnaam op de overkapping is niet toegestaan. Dit is uitsluitend toegestaan op een volant met losse letters en

bekleedt max 25 % van de luifelbreedte.

- De breedte van de overkapping is afgestemd op de gevelindeling en blijft altijd ruim binnen het gevelsegment.
- Een luifel of overkapping koppelt nooit twee gevelsegmenten aaneen.

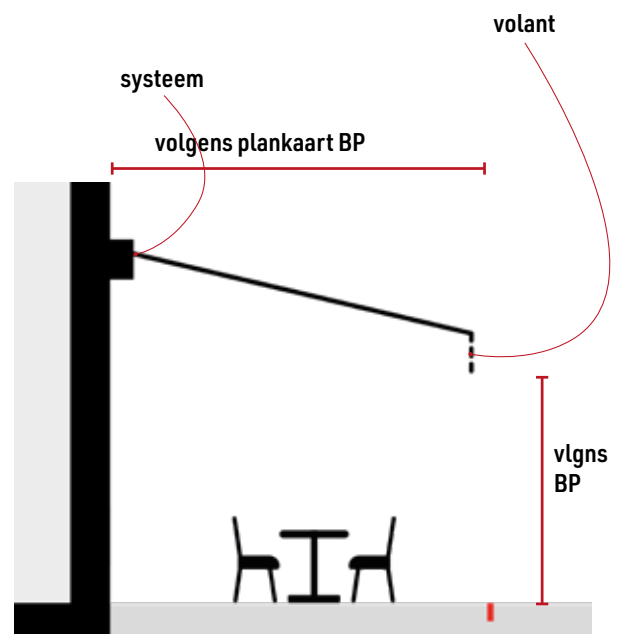

systeem



overkapping zonder volant met staanders



overkapping met volant

bron: weesdijkhomestyle.nl

## CRITERIA WINTER + ZOMER/HARMONICATERRAS

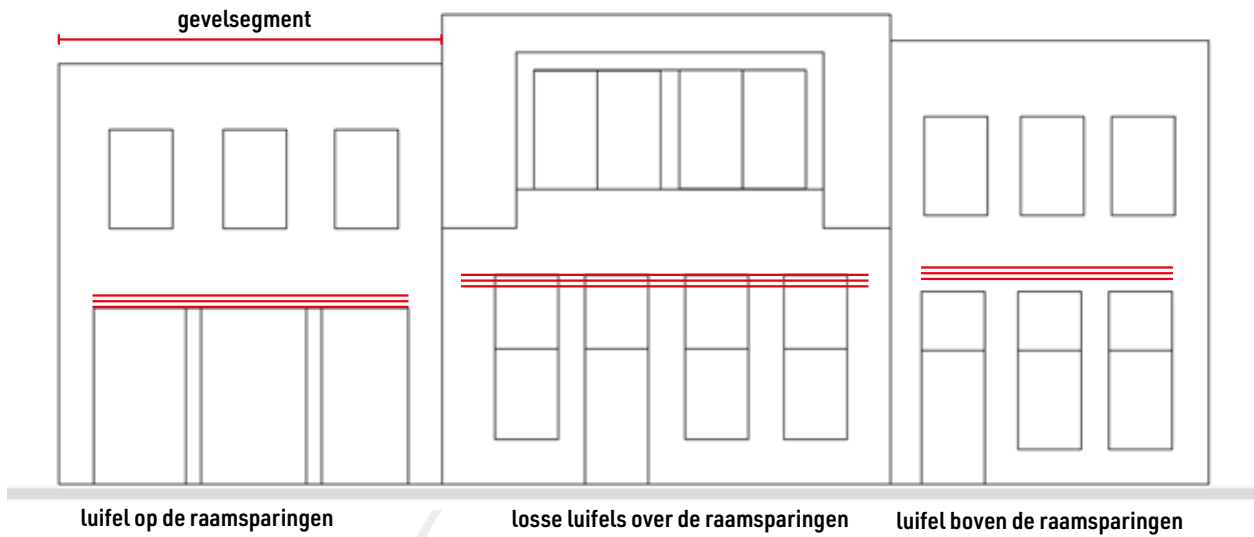

**GEWENST**

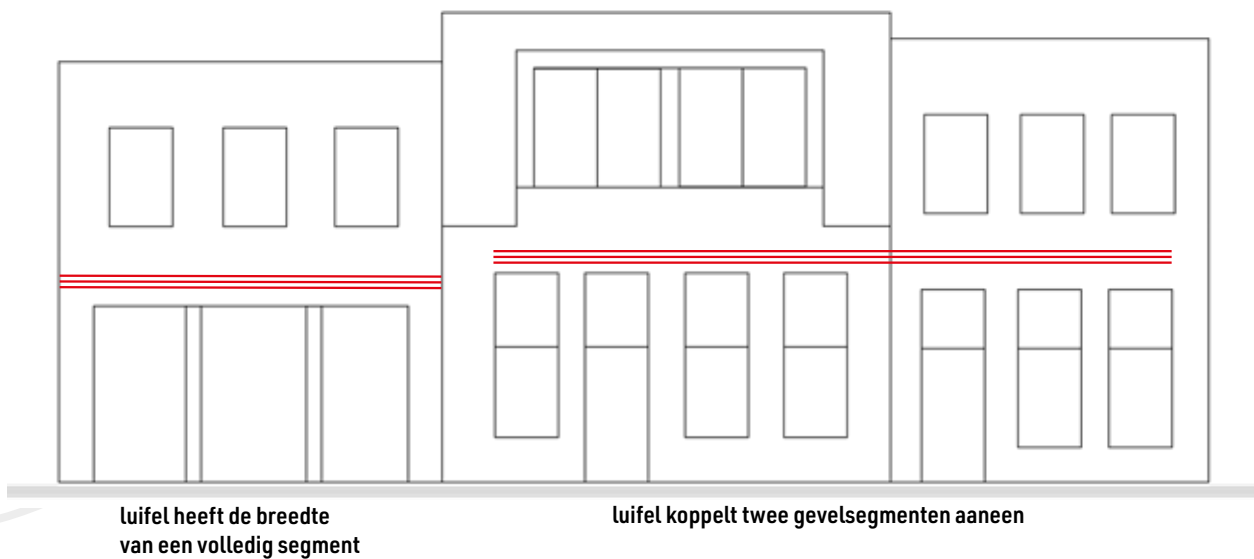

**ONGEWENST**

## PARASOLS

Bij het winter + zomer/harmonicaterras worden parasols verankerd aangebracht op het stadserf. Daarbij worden de volgende randvoorwaarden aangehouden:

- Parasols staan los van de gevel en binnen de terraszone.
- Kenmerk van een parasol is dat deze één staander heeft (midden of zijkant) waarmee deze is verankerd aan het stadserf. Uitvoering verankering op basis van aanwijzingen stadsdeelbeheer.
- De maximale uitkraging is afhankelijk van de aanduidingsgrenzen van de terrassen op de plankaart van BP Terrassen Stadserf.
- Het doek is van stof.
- De authentiek Hollandse kleur van het doek (zie onderstaande kleurenstaal) vormt samen met de gevel een rustige harmonieuze uitstraling.
- Een volant is mogelijk, mits de minimale onderdoorgang wordt gewaarborgd.
- Bedrijfsnaam op de luifel is niet toegestaan. Dit is uitsluitend toegestaan op de volant met losse letters en bekleed max 25 % van de luifelbreedte.

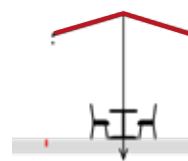

zonder volant



met volant

bron: jonkerzonwerving.nl

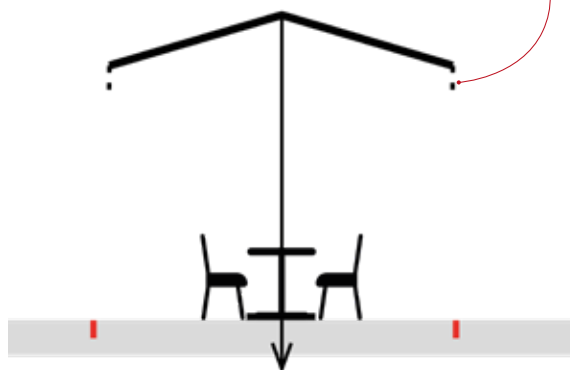

bron: kleur.werkvanbart.nl

Authentiek Hollandse kleuren



## CRITERIA WINTER + ZOMER/HARMONICATERRAS

voorbeelden parasols



parasol met middenstaander en volant



parasol met middenstaander en volant

bron: jonkerzomerwering.nl

# B

## HANDREIKING WINTER +

## ZOMER- / HARMONICATERRAS



De onderzijde mag tot 50 cm hoog gesloten zijn, mits er groen in geplant is.

## WAND

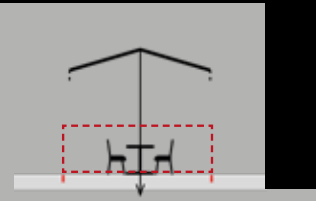

### TERRASSCHERMEN

Uitgangspunt bij zomer- en harmonicaterrassen is om geen afscheidingen toe te passen. Openheid en zichtbaarheid van terrassen dragen bij aan het gastvrije karakter van een Enschedees terras. De zichtbaarheid van de aangrenzende ondernemers is net zo belangrijk als het comfort voor de eigen klant op het terras.

In afstemming met gemeente Enschede kunnen bij zomerterrassen onverankerde terrasschermen worden geplaatst. Deze zijn informeel en een prettige introductie van het terras.

Voor de gewenste sfeer en kwaliteit op het stadserf worden de volgende handreikingen aangehouden:

- Terrasschermen mogen alleen aan de zijkanten van het terras worden toegepast.
- De schermen zijn volledig transparant. Het frame heeft een naturel of donkere kleur, afgestemd op de bijbehorende gevel.
- De onderzijde mag tot 50 cm hoog gesloten zijn, mits er groen in geplant is.
- Minimaal 1,5 meter tussenruimte tot een volgend inrichtingselement.



De schermen zijn volledig transparant

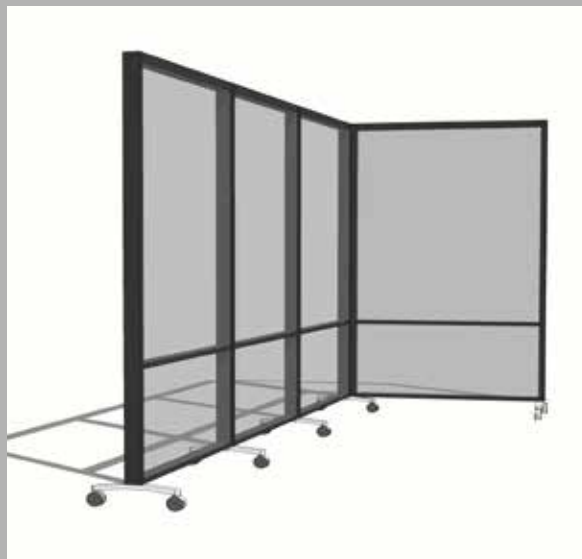

**CRITERIA**

**EILANDTERRAS**

C



### VLOER

De breedte en diepte van het eilandterras is afhankelijk van de plaats op het stadserf. De plankaart BP Terrassen Stadserf geeft aan waar een eilandterras mag komen. Dit betekent niet per definitie dat het hele aangegeven vlak gebruikt mag worden, dat is namelijk mede afhankelijk van de bijbehorende regels.

In alle gevallen blijft het stadserf de vloer van het terras. Hieraan mogen geen wijzigingen worden aangebracht. Dat betekent dat er bijvoorbeeld geen vlonders kunnen worden

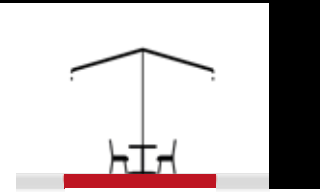

### WAND

toegepast.

Terrassen vormen onderdeel van het gemengde gebruik van de openbare ruimte. Omdat openheid en zichtbaarheid bijdragen aan het gastvrije karakter van het terras en diens omgeving, mogen de voor- en zijkanten van eilandterrassen slechts ten dele worden afgescheiden. Op de hoekpunten worden schermen toegestaan die niet worden verankerd zodat ze bij evenementen eenvoudig kunnen worden verwijderd. Om comfort en beschutting te bieden kan gebruik gemaakt worden van handreikingen en inrichtingselementen. Zie hiervoor pagina 22 tot en met 25.

In uitzonderlijke gevallen wordt voor eilandterrassen een vaste afscheiding ingericht in de openbare ruimte. Dit betekent dat deze wordt ingekaderd in de vaste groene inrichting op het stadserf. Dit zal altijd worden uitgevoerd volgens naar ontwerp of op aanwijzing van de gemeente Enschede. Daarbij worden de volgende voorwaarden aangehouden:

- Uitgangspunt is groene afscheiding oftewel opsluiting binnen plantenvakken. Dit altijd in overleg met de gemeente Enschede.
- De kleur en het materiaal van de omranding van het plantenvak sluit aan bij het thema van de plek volgens de LORS.

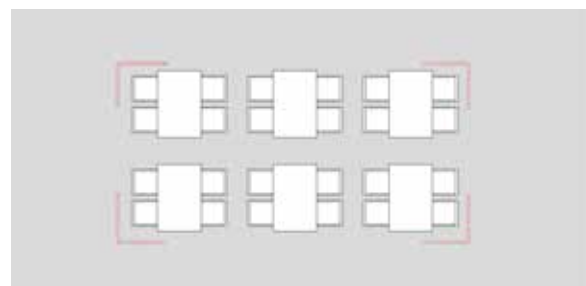
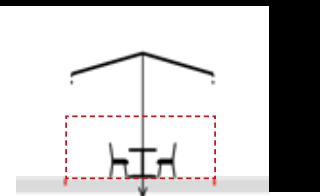

ten dele afgeschermd eilandterrassen



**voorbeelden groene afscheidingen**



parasol met middenstaander en volant

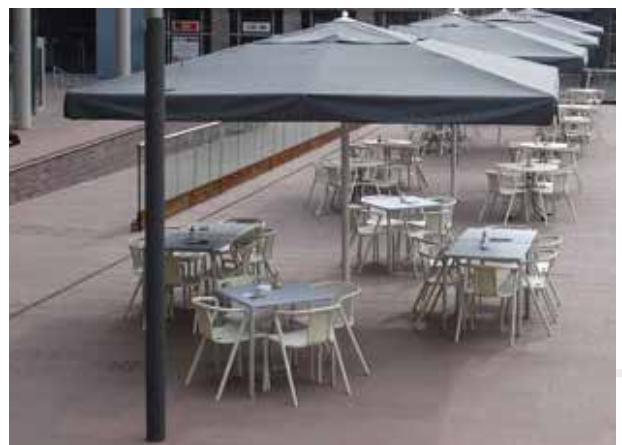

bron: jonkerzonerij.nl

**voorbeelden parasols**

DAK

PARASOLS

Bij het eilandterras worden parasols verankerd aangebracht op het stadserf. Daarbij worden de volgende randvoorwaarden aangehouden:

- Kenmerk van een parasol is dat deze één staander heeft (midden of zijkant) waarmee deze is verankerd aan het stadserf. Uitvoering verankering op basis van aanwijzingen stadsdeelbeheer.
- De minimale onderdoorgang volgens BP Terrassen Stadserf.
- De maximale uitkraging is afhankelijk van de aanduidingsgrenzen van de terrassen op de plankaart van BP Terrassen Stadserf en diens aanvullende planregels.
- Het doek is van stof.
- De authentiek Hollandse kleur van het doek (zie de onderstaande kleurstaal) vormt samen met de omgeving een rustige harmonieuze uitstraling.
- Een volant is mogelijk, mits de minimale onderdoorgang wordt gewaarborgd.
- Bedrijfsnaam op de parasol is niet toegestaan. Dit is uitsluitend toegestaan op de volant met losse letters en bekleedt max 25 % van de parasolbreedte.

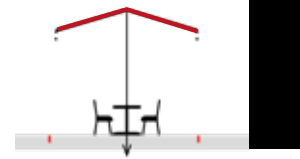

bron: jonkerzonwering.nl

zonder volant

met volant

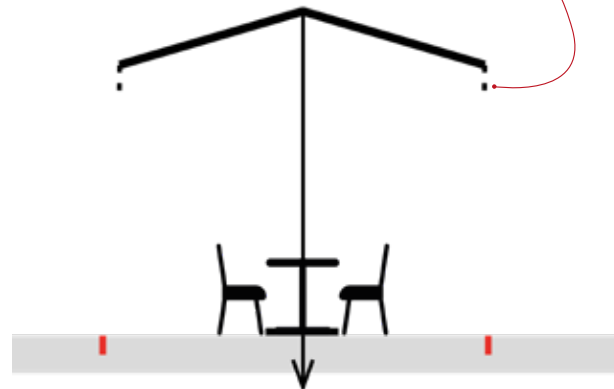

bron: kleur.werkvanbart.nl

Authentiek Hollandse kleuren

# C

## HANDREIKINGEN

## EILANDTERRAS



De onderzijde mag tot 50 cm hoog gesloten zijn, mits er groen in geplant is.



## WAND

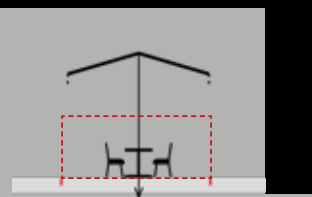

## TERRASSCHERM

Terrassen vormen onderdeel van het gemengde gebruik van de openbare ruimte. Omdat openheid en zichtbaarheid bijdragen aan het gastvrije karakter van het terras en diens omgeving, mogen de voor- en zijkanten van eilandterrassen niet worden afgescheiden. Uitgangspunt is dat de terrassen geen afscheidingen hebben. Indien de straat waar het terras ligt er aanleiding toe geeft, kunnen de hoeken worden afgeschermd om geborgenheid te geven. Daarbij worden de volgende handreikingen aangehouden:

- De schermen zijn volledig transparant. Het frame heeft een naturel of donkere kleur, afgestemd op de bijbehorende gevel.
- De onderzijde mag tot 50 cm hoog gesloten zijn, mits er groen in geplant is.
- Minimaal 1,5 meter tussenruimte tot een volgend inrichtingselement.

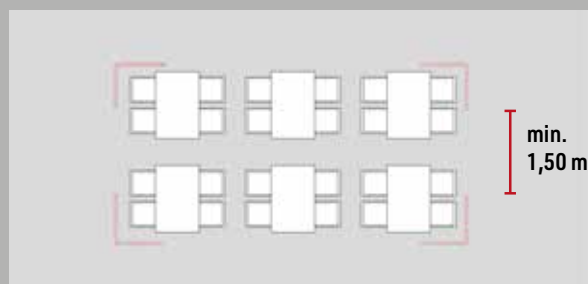

bron: ekterrasschermen.nl

De schermen zijn volledig transparant

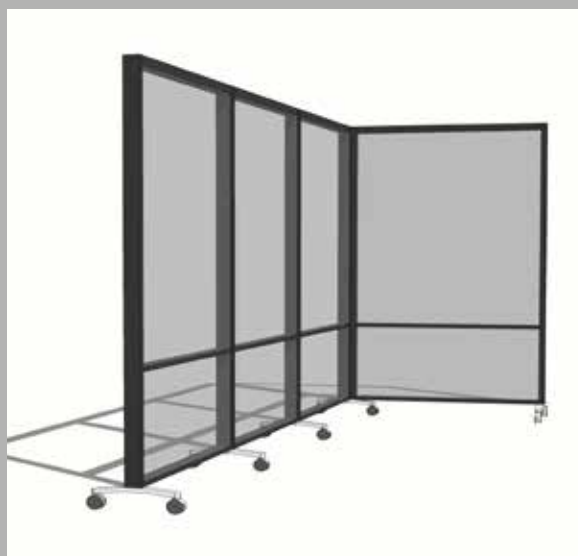



## Bronnen

- Terrasvisie Stads erf Enschede
- Leidraad Openbare Ruimte Stads erf
- Diverse inspiratiebeelden van Het Oversticht (niet vermeld) en verkregen via internet (bronvermelding bij de afbeeldingen)

**Concept & teksten** Gemeente Enschede / Het Oversticht

**Ontwerp & realisatie** Digidée - creating brand love

**Vastgesteld** 24 oktober 2022



# ENSCHUDE